

АЛТАЙСКАЯ ПРАВДА

Орган Алтайского краевого, Барнаульского городского комитетов КПСС и краевого Совета депутатов трудящихся

№ 146 (9827) | Вторник, 22 июня 1954 года | ЦЕНА 20 КОП.

Сегодня в номере:

Воздушный парад на Тушинском аэродроме в Москве (1 стр.).
 Первые 60 тонн силоса (1 стр.).
 А. Сотников. — Заготовка кормов — кровное дело МТС (1 стр.).
 Непользованные возможности (2 стр.).
 В. Герасимов, В. Горохов. — Дружеская помощь машиностроителей (2 стр.).
 СТРОИТЬ БЫСТРО, ХОРОШО И ДЕШЕВО. И. Белов. — Велики накладные расходы. М. Грин. — Дальше так строить нельзя! (2 стр.).

БОЛЬШЕ ТРЕВОГИ ЗА СУДЬБУ УРОЖАЯ! А. Романов. — Опыт передовиков — всем колхозам. А. Михайлов. — В поисках оправдания беспечности. Г. Иванов. — В ночную смену перевыполняем нормы (3 стр.).
 В. Быковский. — Развернуть уход за картофелем и овощными культурами (3 стр.).
 СОВЕТЫ СПЕЦИАЛИСТА. А. Смирнов, Д. Бунин, Ю. Прокопенко. — Механизмы для рыхла силосных траншей (3 стр.).

Женевское совещание министров иностранных дел (4 стр.).
 Новое французское правительство (4 стр.).
 Вооруженная интервенция против Гватемалы (4 стр.).
 Новый нажим США на Францию (4 стр.).
 О реорганизации и сокращении аппарата Верховного Комиссара СССР в Германии (4 стр.).

Правильно подбирать и воспитывать председателей колхозов

Труженики сельского хозяйства Алтай ведут борьбу за погем всех отраслей колхозного и совхозного производства, за получение в этом году не менее 400 миллионов пудов зерна. Весной были заложены основы высокого урожая. Сейчас необходимо поднимать уровень ведения хозяйства, развернуть заготовки кормов для животноводства. Успешное решение этих задач, всестороннее укрепление экономики общественного хозяйства в огромной мере зависят от деятельности руководящих кадров, партийных и особенно председателей колхозов.

Сентябрьский Пленум Центрального Комитета КПСС обязал партийные, советские и сельскохозяйственные органы покончить с непопулярной делами подбора и воспитания руководящих кадров в колхозах и обеспечить укрепление состава председателей колхозов путем подбора и выведения на эту работу проверенных в политическом и деловом отношении специалистов с высшим и средним сельскохозяйственным образованием, а также других специалистов и знающих сельское хозяйство практиков, имеющих большой опыт руководящей и организационной работы, способных обеспечить руководство крупным колхозным хозяйством.

Выполняя постановления сентябрьского и февральско-мартовского Пленумов, крайняя партийная организация проделала серьезную работу по укреплению сельского хозяйства руководящими кадрами. Так, из городов края на должности председателей колхозов направлено 132 человека с соответствующей подготовкой. Во главе многих колхозов сейчас стоят агрономы, зоотехники и другие специалисты, люди, имеющие большой опыт руководящей работы. Это положительно сказывается на хозяйственных делах. Колхозы, возглавляемые умелыми, знающими дело, энергичными руководителями, успешно справляются с очередными сельскохозяйственными работами, неуклонно растет их общественное хозяйство, повышается благосостояние колхозников.

Первенство в социалистическом соревновании на весеннем севе текущего года заняли колхозы: «Путь в коммунизм», Завьяловского района, — председатель т. Князь, имени Молотова, Волячинского района, — председатель т. Папко, имени Молотова, Шинюновского района, — председатель т. Гринько, «Большевик», Смоленского района, — председатель т. Копытин, «Путь Сталина», Локтевского района, — председатель т. Квачева. Этим колхозам присуждены переходящие красные знамена крайкома КПСС и крайисполкома.

Председатель является решающей фигурой в колхозе, непосредственным исполнителем директив партии и правительства, воли колхозников. Только хороший организатор, знающий и авторитетный человек, до конца преданный интересам государства, интересам дальнейшего укрепления колхозного строя, способный вести колхоз по пути неуклонного погема и процветания, использовать с наибольшей полнотой преимущества социалистического хозяйства. Вот почему забота о подборе и воспитании руководящих кадров колхозов должна лежать в основе всей работы партийных организаций по руководству колхозами.

Между тем в ряде районов нашего края имеются серьезные недостатки в деле укрепления колхозов квалифицированными кадрами председателей. Наблюдаются случаи формального отношения районных организаций к этому важнейшему делу. На должности председателей колхозов порой направляются люди без достаточной подготовки, не соответствующие назначению, подчас скомпрометировавшие себя на предыдущей работе.

Председателем колхоза имени Калинина, Ключевского района, например, работает т. Ануфриенко — человек малограмотный, не умеющий вести общественное хозяйство, не считающийся с мнением колхозников, к тому же — зампик критики. Он окружил себя людьми, проявляющими больше заботы о личном хозяйстве, нежели о колхозном. В колхозе имени Калинина запущено животноводство, неудовлетворительно ведется текущее сельскохозяйственное хозяйство.

На отчетно-выборном собрании в нынешнем году коммунисты решили не избирать его председателем. Но райком рекомендовал в качестве председателя т. Минченко — человека явно непригодного для этой должности, который, будучи пропагандистом, зарекомендовал себя с плохой стороны. Колхозники были вынуждены отказаться от этой кандидатуры и оставить председателем все того же Ануфриенко.

Мало что сделал по укреплению колхозов квалифицированными руководящими кадрами Павловский райком партии. В районе из 18 председателей колхозов только пять имеют специальное образование. Ни одного председателя с высшим образованием в павловских колхозах нет. Райком партии и райисполком допускают негодную практику, переставшая проявляться руководителями из одного колхоза в другой. Например, бывший председатель колхоза «Путь Сталина» т. Сиротин развалил в артели трудовую дисциплину, допустил наезд общественного скота. За негодное руководство он был снят с работы председателя и направлен... заместителем председателя колхоза имени Калинина. Такая же история произошла с бывшим председателем колхоза «Путь в коммунизм» т. Девяниным.

Не видно, чтобы Павловский райком партии проявлял должную заботу о воспитании руководящих кадров колхозов. Хорошая инициатива по организации семинарских занятий вскоре же заглохла.

Каждый председатель колхоза всегда должен быть в центре внимания райкома партии. Подобрать достойную кандидатуру — это еще часть дела. Нужно систематически помогать председателю колхоза в его многосторонней работе: дать правильное направление, нацелить внимание на главное звено, помочь разобраться в состоянии хозяйства и определить пути развития отдельных его отраслей.

Умелый председатель колхоза достигает успеха прежде всего благодаря тому, что обеспечивает правильную расстановку кадров, чутко прислушивается к голосу колхозников, повседневно опирается на массы, на колхозный актив. Замечательным качеством умелого колхозного руководителя является его способность правильно оценивать возможности каждого колхозника, способность зазвезд человека, развить его инициативу, воспитать в нем большую любовь к работе. Нельзя правильно руководить, не зная людей, не образуясь с их личными качествами, опытом и склонностями.

Постоянная и повседневная задача партийных организаций — учить председателей колхозов искусству руководства. Огромное значение имеет распространение опыта передовых председателей. Оправдавшей себя формой такой работы является организация встреч с лучшими председателями. Большую пользу принесли практические семинары в ряде районов нашего края. Председателями сельхозартели передовых колхозов. Здесь колхозные вожаки знакомились с опытом ведения хозяйства, чтобы в дальнейшем внедрить все ценное в производственную практику колхозов, которыми они руководят.

От райкомов партии, работников зональных групп, требуется глубоко вникать во все детали руководства колхозами, своевременно подмечать и устранять недостатки, повышать контроль партийных организаций за деятельностью председателей колхозов. Приходится, однако, сказать, что работники некоторых зональных групп зачастую не замечают тревожных фактов ослабления руководства колхозами, расшатанности трудовой дисциплины. Такой факт имеет, например, место в колхозе имени Куйбышева и имени Кирова, Барнаульского района. Здесь часть колхозников не участвует в общественном производстве, увлекается личным хозяйством, а руководители артелей смотрят на это сквозь пальцы.

Партия обязала председателей колхозов большим доверием, которое каждый колхозный вождь должен оправдать неуклонно, героической борьбой за крутой погем сельского хозяйства. Партия требует от него, а требования партии священны для каждого советского человека.

Воздушный парад на Тушинском аэродроме в Москве

Труженики Советского Союза гордятся своей авиацией и как всенародный праздник отмечают День Воздушного Флота СССР. Каждый год главным событием праздника является воздушный парад на Тушинском аэродроме в Москве. И на этот раз в воскресенье, 20 июня, тысячи москвичей, заполнившие секторы аэродрома, были свидетелями яркого, величественного, незабываемого зрелища.

До 12 часов дня остаются считанные минуты. На трибуне празднично украшенного здания Центрального аэродрома СССР имени В. П. Чкалова появляются товарищи Н. А. Булгакин, К. Е. Воробьев, Л. М. Каганович, Г. М. Маленков, А. И. Микоян, М. З. Сабуров, Н. С. Хрушев, А. И. Кирченко, П. К. Пономаренко, Н. М. Шверник, М. А. Суслев, П. Н. Поспелов, маршалы Советского Союза и маршалы авиации. Зрители тепло приветствуют руководителей партии и правительства.

Ровно в полдень прозвучал фанфарный сигнал «Слушайте все!». Над огромным зеленым полем, его секторами репродукторы разносили мелодию Государственного гимна Советского Союза. Прогрели залпы артиллерийского салюта.

Воздушный парад начался. Его открыли самолеты-знаменосцы. На головной машине — знамя с портретами В. И. Ленина и И. В. Сталина. Другие самолеты несут знамена Военно-Воздушных Сил, ДОСААФ, шестнадцати союзных республик.

отлично совершил посадку на то место, откуда стартовал.

Далеко шагнула наша боевая авиационная техника, мастера овладели ею военные летчики. Это наглядно показало второе отделение воздушного праздника (руководитель — генерал-лейтенант авиации С. У. Рубанов). Вот справа к аэродрому на большой скорости приближается реактивный истребитель стреловидной формы. Его пилотирует летчик первого класса майор Лапшин. Две петли Нестерова с поворотом на пикировании, двойная восходящая бочка, переворот на горке... Безупречный пилотаж! Не успели зрители провести глазами истребитель Лапшина, как начался показ встречного пилотажа двух звеньев реактивных истребителей. Их вели подполковник Стеценко и майор Фокин. В небе еще одна группа — пять реактивных самолетов, возглавляемых подполковником Бабаевым. Они идут в сомкнутом строе. Петля Нестерова, петли с поворотом на пикировании... Кажется, самолеты связаны, так идеально выдерживаются интервалы, равнение. Десятка реактивных истребителей, ведомая полковником Шульженко, так же искусно выполняла петли Нестерова, целую серию других фигур. Герой Советского Союза полковник Шульженко — неоднократный участник воздушных парадов, блестящий мастер высшего пилотажа.



Рисунок худ. Г. Колпакова.

Первые 60 тонн силоса

Колхозу имени Маленкова, Марушинского района, в этом году нужно заложить 900 тонн высококачественного силоса. Колхоз хорошо подготовился к этой работе. Своеременно было вырыто 20 силосных ям и две траншеи. Колхозники начали заготовку силоса. Первыми на уборку трав выехали машинисты сенокос-

силос Александр Завьялкин, Николай Митин и Алексей Григорьев. За первый день убраны травы с 40 гектаров лугов и заложено 60 тонн высококачественного силоса.

Коллективный корреспондент «Алтайской правды» — редакция марушинской районной газеты «Ленинский клич».

Заготовка кормов — кровное дело МТС

На усадьбе Ишнинской МТС среди различных подоманных машин стоит заржавевшая полурастертая самоходная сенокосилка. С завода она получена весной 1950 года. В первый сезон ишнинские механизаторы скопили этой машиной 80 гектаров трав, а потом забросили ее, и уже пятое лето машина ржавеет под открытым небом в окружении металлических домов.

Такое варварское отношение к самоходной сенокосилке, кстати, единственной в Усть-Ише, не случайно. Дело в том, что среди руководителей и механизаторов Ишнинской МТС с давних пор укоренилось мнение, будто заготовка кормов для них является второстепенной задачей, что это дело лишь одних колхозов. В минувшем году, например, станция лишь наполовину выполнила свои обязательства по сенокосению и совершенно не участвовала в стоговании сена и закладке силоса.

В постановлении сентябрьского и февральско-мартовского Пленумов ЦК КПСС содержится четкое указание о том, что решающую роль в развитии общественного животноводства, в укреплении кормовой базы призваны играть машинно-тракторные станции. Казаюсь бы, ныне в Усть-Ише должны были проявить решительные перемены. Однако от вмешательства в дело развития общественного животноводства ишнинские механизаторы все еще не отказались.

— Сколько скота в колхозах, обслуживаемых МТС? — спросили мы директора т. Масникова.

— Не знаю, — без зазрения совести ответил он, — зоотехники плохо меня информируют.

— Каким общим планом заготовки кормов этих колхозов?

— И эти я еще не успел поинтересоваться, — сознался директор. — Некогда, все мое внимание сосредоточено на плодотворности.

Тов. Масников все еще не успел поинтересоваться не только планами заготовки кормов, но и подготовкой к сенокосению. И не удивительно, что из-за беспечности директора станция вновь не подготовилась к сенокосу.

По договорам с колхозами Ишнинской МТС ныне предстоит скосить, сгрести и заскверовать грубых кормов почти в три раза больше, чем в минувшем году. Для того, чтобы выполнить свои обязательства перед колхозами, станция располагает всем необходимым: значительное количество техники, опытные механизаторские кадры. Нужно только проявить организованность. Но дирекция не утруждает себя, стремится подменить ее оковитательством.

— У нас отремонтированы все 46 сенокосилок, — сообщил на днях в райком партии секретарь партбюро МТС т. Кожин. — Большинство машин уже развезено по колхозам.

Однако присутствовавшие на заседании бюро райкома КПСС другие работники станции рассказали совершенно о другом. Числящиеся отремонтированными сенокосилки стоят на лугах без надзора

с прошлого года. Нынче к ним еще никто не прикасался. На усадьбе станции стоят 10 неисправных сенокосилок, перекрученных ржавчиной, заросших густой травой так, что к ним трудно подступиться. Директор т. Масников считает их тоже готовыми к работе. Больше чем странно, но факт.

Мы вынуждены были попросить документ о приеме машин из ремонта. Вызванный в кабинет директора главный бухгалтер принес акты только на три сенокосилки.

— А остальные где? — спросил его директор. — Ведь еще зимой мне доказывали о готовности сенокосильных машин.

— По сводке у нас отремонтированы только три косилки, — ответил бухгалтер, — остальные, видимо, не готовы.

— Не может быть, — не согласился директор, — все готовы, надо только акты составить.

За словами директора т. Масникова нетрудно разглядеть его упорное нежелание заняться созданием кормовой базы для животноводства. До сих пор дирекция станции и с одним колхозом не заключила дополнительных соглашений о сроках проведения работ по сенокосению и силосованию трав.

Ишнинской МТС предстоит заложить в колхозах без малого шесть тысяч тонн силоса. Тяжелые колхозы района уже начали силосование трав, а станция к этой работе все еще не приступала. Не отремонтированы все имеющиеся у нее сенокосилки, не начато переоборудование трех комбайнов.

— Фронт работ еще мал для механизаторов, — оправдывает свою бездельность директор т. Масников. — Мы не спешим, потому что без нас колхозы все равно не обойдутся. Мы выполним свои обязательства, когда подрастут кукуруза и подсолнечник, их ведь посеяно больше 200 гектаров.

Постоянно удивительно нежелание директора т. Масникова механизировать кормовые работы в колхозах. Еще ранней весной председатели крупнейших колхозов «Звезда Ильича» и «Луч» обратились в МТС с предложением сделать тракторные тележки для погрузки силосной массы к траншеям. Тов. Масников счел это ценное мероприятие лишней затеей. Решив сделать тележки своими силами, председатели колхозов попросили у МТС два комплекта колес от списанных машин. Однако директор отказал им, хотя на усадьбе станции в свалке металлолома валяются десятки различных колес.

В райисполкоме и райкоме партии знают о нежелании директора Ишнинской МТС механизировать заготовку кормов в колхозах, об его оковитательстве, бездельи и других неблагоприятных поступках, но только регистрируют факты. Это объясняется тем, что и сами руководители района пока не чувствуют ответственности за выполнение плана заготовки кормов для общественного животноводства.

А. СОТНИКОВ.
 Старобарлаинский район.

Торжественное заседание в Москве, посвященное Дню Воздушного Флота СССР

19 июня в Москве состоялось торжественное заседание Министерства Обороны Советского Союза совместно с представителями партийных, советских и общественных организаций, посвященное Дню Воздушного Флота СССР.

Зеленый театр Центрального парка культуры и отдыха им. Горького, украшенный алмазными транспарантами и знаменами, заполнили генералы, офицеры, прославленные летчики Советской Армии, рабочие и служащие столичных предприятий, партийные и советские работники, ученые и писатели.

Торжественное заседание открыл маршал авиации П. Ф. Жигарев.

Бурными аплодисментами встретили присутствующие зрители, провожающую тов. Жигарева в честь героического

советского народа. Советской Армии, Военно-Морского и Воздушного Флотов, в честь славной Коммунистической партии и Советского правительства.

Затем летчиков Воздушного Флота и работников авиационной промышленности поздравили с праздником и пожелали им дальнейших успехов: от тружеников столицы — секретарь Московского городского комитета КПСС тов. И. Т. Марченко, от работников авиационной промышленности — министр авиационной промышленности тов. П. В. Деметьев, от комсомольцев и молодежи Москвы — секретарь Московского городского комитета ВЛКСМ тов. М. Ф. Давылов.

Для участников торжественного заседания был дан концерт.

(ТАСС).

Приезд В. М. Молотова в Москву

20 июня Министр иностранных дел СССР В. М. Молотов прибыл с Женевско-

го совещания Министров иностранных дел в Москву.

(ТАСС).

С Л А В А К П С С

Эти два слова строем самолетов Як-18 начертали в небе пилоты ДОСААФ. Идеальной стройной машиной. Ни одна не нарушит равновесия. Подбрасывая на солнце, самолеты как бы слились друг с другом, образовали четкие линии. Отличный поворот у воздушных спортсменов Героя Советского Союза Михаила Позднякова, тогара Московского машиностроительного завода Дмитрия, конструктора Московского научно-исследовательского института Ивана, автомеханика из Нижнего Тагила Денисова, диспетчера Пензенского аэропорта Лодыгина и других.

Первое отделение воздушного парада (руководитель — Герой Советского Союза гвардии генерал-лейтенант авиации Н. П. Каманин) было посвящено показу достижений летчиков, планеристов, авиамоделистов Добровольного общества содействия армии, авиации и флоту. Программа отделения изобилует многими интересными авиационно-спортивными упражнениями. Рабочие, служащие, студенты, инженерно-технические работники, мастера спорта — члены ДОСААФ демонстрировали подлинное искусство пилотирования.

Находясь ли на голубой воздушной арене спортивные самолеты летчиков Дрожжина и Лавренко, семерка машин, ведомая женщинами-летчицами во главе с Героем Советского Союза Мариной Чеченовой, или, наконец, 24 самолета, которые вел летчик Голованов, — зрители восторжались, аплодировали. Ценный каскад фигур высшего пилотажа показали спортсмены ДОСААФ. Машини делали виражи и спирали, петли и пологий Нестерова, переворачивались через крыло. А сколько мастерства требуется от пилота, чтобы выполнять такие фигуры, как полукруглая бочка, повороты на горке, петли с бочкой, восходящие бочки, серия бочек на вираже...

Летчики-спортсмены, овладевшие летным делом без отрыва от производства, вызвали восхищение зрителей. Каждый из них с увлечением занимается авиационным спортом. Дрожжин из города Вязьны, Владимирской области, Лавренко из Саранска, Мордовской АССР, преподаватель английской азылы Лисин, Барabanov из города Сумы, старший мастер московского завода Дриго, техник-строитель Сатина, остальные участники воздушного парада совершенствуют свое мастерство, добиваются новых успехов.

Необычная тишина наступила, когда на смену самолетам пришли планеры. Шесть планеристов — заслуженный мастер спорта Рапенская, Чернышева, Штанова, Абрата, Воагузов и Прокофьев несколько минут парили над Тушинским аэродромом. Планеры выполняли спираль со снижением до 600 метров.

Внимание тысяч людей привлек краснокрылый планер. Он появился мгновенно, Агостарт выбросил его с аэродрома, причем с такой силой, что планерист Чеботарев некоторое время шел вверх, пользуясь инерцией. Набрал высоту 600 метров, планер выполнял переворот, петли Нестерова, пошел по кругу. Вылет планера при помощи агостарта демонстрировался на парад впервые. Была и еще одна новинка — планер с машущими крыльями. Слово орел, он кружился, взмахивая крыльями, паря, снижаясь и снова набрав высоту. Инструктор-планерист Киевского аэроклуба Рузницкий, летевший на этом планере, совершил посадку тут же на Тушинском аэродроме.

Первый раз на празднике Дня Воздушного Флота СССР были показаны разноуправляемые авиамодели. Они взлетели почти одновременно. Поднялись на высоту 150—200 метров. Изавая легкий треск, модели летали по прямоугульнику, делали левые и правые виражи, восьмерки. Майор Паняев, авиамоделист — мировой рекордсмен мастер спорта Михаила Васильченко, Малик, Хухра, Великовский, Грыбин, Шайхитдинов по радио управляли моделями. Маленькие машины точно выполняли команду коротковолновых радиостанций и, наконец,

Апозеем второго отделения является прохождение колонны реактивных бомбардировщиков и реактивных истребителей. Выше 300 самолетов шли девятками, волна за волной. Серебристые машины проносились молниеносно. Опытные летчики полковники Герой Советского Союза Хвостунов, Романов, Постнов, Вышняков, подполковники Трофимов, Келейников и другие вели эту армаду, на несколько минут завладевшую небом над Тушино.

Воздушно-десантное отделение (руководитель — генерал-лейтенант В. Ф. Маргелов) открыли 36 мощных летательных аппаратов-вертолетов Ми-4, руководимых Героем Советского Союза полковником Бродявским.

С интересом наблюдали москвичи, как эти машины, напоминающие огромных стрекоз, висели низко над полем и садились на траву. Едва вертолеты совершили посадку — за ними часть их фюзеляжа раскрывалась. Оттуда выгулялись артиллерийские орудия, выехали автоматы. Еще несколько мгновений — и автомобили с орудиями на прицепе колонной двинулись по аэродрому. Десант высажен. Вертолеты без разбега поднялись и звенящими погнули поле. Над секторами аэродрома прокатилась волна аплодисментов.

Парадом — спорт смелых и сильных. Не только юношей и девушек увлекается им, занимаясь в аэроклубах. Смелые, находчивые, они показали свое искусство на празднике в пристроенном прыжке, затылках прыжках с задержкой раскрытия парашютов до десяти секунд.

Среди парашютистов были всевозрастные юбиляры. 356-й раз прыгнул спортсмен Центрального аэроклуба имени В. П. Чкалова мастер спорта Калинин. Отделившись от самолетов черными комочками, не раскрывая парашютов, полетел десаафовец из Куйбышева Смоленский, парашютист из Кировграда Банников, «ростовский» спортсмен Мазный, спортсмен из Казани Гулина, студентка Московского авиационного института имени Серго Орджоникидзе Никитина... Мгновение — и над головой каждого из них вспыхнул яркий купол. Это 403-й прыжок Смоленского, 320-й — Банникова, 260-й — Мазного. За двести прыжков у Гулиной и Никитиной.

Как всегда, парад завершился воздушным десантом. Тридцать шесть самолетов ИЛ-12 сбросили парашютистов с высоты 400 метров. Сотни разноцветных куполов закружились в воздухе. Оранжевые, голубые, красные, розоватые, синие, фиолетовые, белые — они напыливали ярус за ярусом. Гигантский букет цветов медленнее опускался с небес. Пол каждого куполом-цветком — отважный спортсмен. Ловко маневрируя стропами, парашютисты плавно приближались к земле.

Праздник окончен. Воздушный парад в Тушино (главный руководитель — Маршал авиации П. Ф. Жигарев) показал новые достижения нашего Воздушного Флота. Коммунистическая партия, Советское правительство создали его и неустанным развитием, совершенствуют. Вырости отличные кадры летчиков, конструкторов, инженеров и рабочих, которые двигают вперед авиационную технику. Достижения авиации неразрывно связаны с успехами народного хозяйства, с победами, которые одерживает советский народ под руководством Коммунистической партии.

...

Вся страна отметила День Воздушного Флота СССР. В городах и селах состоялись собрания, лекции, беседы, встречи с прославленными летчиками, народные гулянья. Во многих городах прошли соревнования спортсменов-летчиков, парашютистов.

20 июня в ознаменование праздника в столице нашей Родины — Москве и в столичных союзных республик был проведен салют двадцатью артиллерийскими залпами.

(ТАСС).

Организованное начало

ПАНКРУПИХА. (Наш соб. корр.) Колхозники сельхозартеля «Красный май» организовано провели ремонт сенокосильных машин, а также ручного инвентаря и

первыми в районе начали сенокос. На лугах артели работает пять конных сенокосилок. Машинисты косят упорно борются за то, чтобы быстрее скосить травы.

Неиспользованные возможности

Промысловая кооперация медленно расширяет производство товаров народного потребления

Состоялось собрание уполномоченных артелей промысловой кооперации края. Участники его обсудили доклад председателя правления крайпромпromсовета т. Лебедева об итогах работы за прошедшие два года.

Как отметил докладчик, промпromкооперация по сравнению с прошлыми годами несколько увеличила выпуск товаров народного потребления, особенно обуви, швейных, трикотажных, макаронных и кондитерских изделий. Предприятия поставляют сельскому хозяйству различные виды строительных и других материалов. За последнее время расширена сеть мастерских бытового обслуживания населения в районах, осваивающих целинные и залежные земли.

Однако сейчас, когда советский народ решает историческую задачу крутого подъема производства предметов народного потребления и всех отраслей сельского хозяйства, деятельность союзных в артелях промпromкооперации далеко не отвечает возросшим требованиям. Огромные возможности для расширения производства разнообразных товаров, большая помощь со стороны Советского государства промпromкооперацией края используются далеко не в полной мере.

Все еще мало производится швейных продуктов, мебели, строительных материалов, сельскохозяйственного инвентаря. Правда, отдельные отрасли увеличили выпуск продукции, но установленный на этот год производственный план все же не выполняется. За пять месяцев артели не изготовили нужных товаров на 4,6 миллиона рублей. Очень медленно расширяется ассортимент изделий. Неудовлетворительно выполняется план по выпуску важнейших видов продукции для сельского хозяйства.

Более половины предприятий крайпромпromсовета не справляются с заданиями. Многие из них работают перекладно, выпускают небожачественную продукцию.

Участники собрания подвергли резкой критике деятельность правления крайпромпromсовета и президиумов отраслевых союзных, вскрыли серьезные недостатки, мешающие улучшить работу предприятий по удовлетворению культурно-бытовых потребностей трудящихся и нужд сельского хозяйства.

Президиум артели «Веревочки» т. Бочгаров заявил, что работники кирпичного завода обязались выпустить ныне 7 миллионов штук кирпича — в два раза больше, по сравнению с прошлым годом. Сем кирпичи уже увеличен, но еще недостаточно. Можно было бы выпустить его значительно больше, если бы крайпромпromсовет обеспечил завод вагонетками.

Можно ли это сделать? Конечно. Еще в начале года правление обязало крайобогметаллпросоюз изготовить необходимое количество вагонеток. Все для этого есть. Но правление не проверяло выполнение своего решения, и вагонетки не делаются. А ведь потребность в кирпиче для промышленного и сельского строительства в крае огромна!

Руководители крайобогметаллпросоюза, — говорит председатель артели «Авангард» т. Мельников, — не стремятся расширить производство мебели, так необходимой населению, а направляют артели на неправильный путь выполнения плана за счет второстепенных изделий. В своей артели заканчивается строительство мебельного цеха, есть хорошие специалисты-краснодеревщики. Можно выпускать для населения красивую, изящно отделанную мебель. Но у нас нет

лесоматериалов. Вместо того, чтобы добиться выделения для артели лесозаготовительного участка и таким образом практически решить вопрос о производстве мебели, президиум союза принял по этому поводу обширное решение, а дальше дело не пошло.

Выступающие отмечали, что руководители крайних веломств промпromкооперации не уделяют внимания всерьезу в производстве передовых методов труда и прогрессивной технологии. Ни одно предприятие, выпускающее мебель, не переведено на поточный метод производства. Галалитовое покрытие мебели, значительно снижающее трудоемкость изготовления и себестоимость изделий, до сих пор применяется только в одной артели. Разговоры же об использовании этого эффективного новшества на других предприятиях в крайпромпromсовете и союзе ведутся уже несколько месяцев.

Более 30 процентов работников промпromкооперации не выполняют нормы выработки. Повышение производительности труда во всех отраслях, на всех предприятиях — главная задача. Успешно решить ее можно при условии, если все руководящие, инженерно-технические работники, все члены артели будут повседневно заботиться о более производительном использовании машин и механизмов, о совершенствовании технологических процессов в методах труда.

Между тем, — указал управляющий крайпромпromсовета т. Супонинский, — в союзных артелях не изжит безответственное отношение к использованию ценнейшего оборудования. Два года лежат на складе крайобогметаллпросоюза шесть астрографических установок, в которых остро нуждаются предприятия. Мы настойчиво требуем от Главпромпromсовета выделения энергетического оборудования, а две новых вагонетки в течение полутора лет не используются. Бездействует много других механизмов, в то же время затраты ручного труда составляют почти 60 процентов.

Многие выступающие подчеркивали необходимость быстрого развития собственной сырьевой базы. Отсутствие достаточного количества сырья серьезно сдерживает рост многих отраслей, особенно таких, как деревообрабатывающая, лесохимическая, производства строительных материалов.

Крайпромпromсовет и руководители союзных артелей в этой важной задаче не уделяют должного внимания. Мало проявляются инициативы по использованию местных ресурсов. Президиум артели не принимают энергичных мер к изысканию материалов, задерживая на получение фондового сырья.

Крупнейшие недостатки в деятельности многих предприятий в значительной степени объясняются низким уровнем организационного руководства со стороны аппарата крайпромпromсовета и союзных. Перестройка работы крайних веломств после реорганизации чрезмерно затянулась. Руководящие работники союзных все еще оторваны от предприятий, не проявляют должной самостоятельности в решении неотложных вопросов, а правление крайпромпromсовета не добивается повышения их роли и ответственности.

Собрание уполномоченных наметило меры по дальнейшему расширению производства предметов народного потребления, по улучшению бытового обслуживания трудящихся и своевременному выполнению заказов сельского хозяйства.

Избран новый состав крайпромпromсовета и ревизионной комиссии.

Новая библиотека в МТС

В начале июня в Веселоярской МТС создана новая библиотека. Ее книжный фонд состоит из 3.000 томов художественной, политической и сельскохозяйственной литературы.

На днях колхозные механизаторы получили 30 позывок с книгами от украинских комсомольцев из города Кировграда.

Вся литература переведена в библиотеку.

Библиотекарь Мария Липенкина экспонировала 12 передвижек для тракторных бригад.

Б. ПОМЫКАНОВ,

Рубовский район.

ПРАЗДНОВАНИЕ ДНЯ ВОЗДУШНОГО ФЛОТА В БАРНАУЛЕ

На предприятиях, в учреждениях и учебных заведениях красного центра состоялся лекция и беседы, посвященные Дню Воздушного Флота СССР.

В воскресенье на аэродроме Барнаульского аэроклуба собралось более трех тысяч барнаульцев. Летную программу праздника открыл строй спортивных самолетов.

Затем члены аэроклуба — т. Чернышев, Вороб и Лысков продемонстрировали номер высшего группового пилотажа. Группа спортсменов-парашютистов совершила прыжок с самолета.

Большое внимание, обратившись, привлекла выставка самолетов и моделей. Состоялся показ и запуски летающих моделей самолетов и планеров.

Курсы пропагандистов

Начали работу месячные курсы переподготовки пропагандистов при крайком КПСС. На курсах занимаются штатные пропагандисты райкомов, инструкторы отделов пропаганды и агитации горкомов партии, внештатные пропагандисты политшкол, и кружков основного типа по изучению истории КПСС.

Для пропагандистов будут прочитаны лекции по актуальным вопросам истории и теории КПСС, диалектическому и историческому материализму, политическому экономии, экономике промышленных предприятий и сельского хозяйства, на международные темы. Кроме того, будет организован обмен опытом пропагандистской работы и для ряд методических советов по просвещению занятых, работе на книжной, изучении решений съездов, конференций и пленумов ЦК.

Всего в первую очередь пройдут переподготовку 400 человек. Кроме того, на курсах будут организованы две группы пропагандистов комсомольских кружков в количестве 50 человек.

Колхозное село Топольное

Топольное, Солонешенского района. — радное колхозное село. По неузнаваемости оно за годы Советской власти. Здесь имеются школа-семилетка, три магазина, клуб, библиотека, начитывающая более 4.500 томов, детские ясли, детский дом, радиоузел на 450 радиоточек, электростанция.

До Октябрьской революции редко в Топольное можно было встретить человека, умеющего хотя бы расплести. Сейчас в селе более сорока врачей, агрономов, учителей, ветеринарных работников, зоотехников, работников связи, имеющих высшее и специальное среднее образование. Все дети учатся в школах, многие колхозники — на агротехнических курсах, в политехникумах. Десятки молодых колхозников — студенты высших и средних учебных заведений.

Полугодовой план товарооборота выполнен досрочно

Выпечка торговли в Томцевском районе организована значительно лучше, чем в прошлом году. Несмотря на увеличение плана товарооборота, большинство сельхозкооперативов в июле не только выполнили, но и перевыполнили его, стремясь своевременно удовлетворить спрос населения.

Перевыполнили план — Томцевское, Покровское, Выжковское, Лантеское — еще 5 июня выполнили полугодовой план товарооборота.

Недавно подведены итоги социалистического соревнования работников торговли района. Полугодовой план товарооборота и общественного питания по райпотребсоюзу выполнен досрочно. Шерстяных и шелковых изделий, обуви, одежды, велосипедов и мотоциклов, продовольственных товаров продано населению почти в полтора раза больше, чем за это время прошлого года.

А. СТРЕЛКОВ,

бухгалтер Томцевского райпотребсоюза.

Строить быстро, хорошо и дешево

Велики накладные расходы

Летом пятилетним планом развития СССР предусмотрено снижение стоимости строительных работ не менее чем на 20 процентов. Чтобы успешно решить эту задачу, строительные организации должны соблюдать строжайший режим экономии, добиваться всемерной механизации работ, избегать выходов и использовать скрытые резервы, систематически совершенствовать методы труда, осуществлять хозяйственный расчет, максимально снижать накладные расходы.

Следует, однако, сказать, что в нашем крае имеется ряд строительных организаций, которые до сих пор не выполняют задания по снижению стоимости строительства. В таких организациях относятся прежде всего строительное управление № 12 Министерства путей сообщения со всеми его участками и подразделениями.

Если это управление успешно справилось со строительством железнодорожной линии Кузунда—Барнаул, то в этом году, успевшись на достигнутых успехах, его руководители ухитрились работу. В результате за истекшие месяцы управление имеет неудовлетворительные технико-экономические показатели.

Годовой план капитальных работ выполнен управлением на 27,7 процента при обеспеченности рабочей силой на 132,9 процента и утвержденным штатом. Заложено, установленное на первый квартал, выполнено на 77,2 процента. Несмотря на то, что прошло уже много времени после сдачи в эксплуатацию линии Кузунда—Барнаул, до сих пор строители не устранили серьезные недостатки.

В истекшие месяцы управлением допущены огромные убытки. Только за четыре месяца они составили 3 миллиона 669 тысяч рублей. Это является прежде всего следствием отсутствия контроля за выполнением важнейших и утвержденных главком мероприятий по снижению стоимости строительства. В частности, до сих пор управление не утвердило сметы накладных расходов для отдельных хозяйственных единиц.

Известно, что все виды затрат в строительстве, особенно накладные расходы, лимитируются сметами. Отсутствие последних, как и сметно-финансовых расчетов, создает бесконтрольность и безответственность в расходовании государственных средств. Так и получилось на стройке № 12. Несмотря на то, что многие хозяйственные единицы здесь не выполняют установленной программы работ, административно-управленческий аппарат содержится в размерах, превышающих утвержденные лимиты, что является грубым нарушением штатной дисциплины.

ДАЛЬШЕ ТАК СТРОИТЬ НЕЛЬЗЯ!

Трест «Алтайгражданстрой» срывает строительную программу, Руководители треста тт. Бурковский и Зайцев безответственно относятся к порученному делу

Важнейшие объекты строят коллектив треста «Алтайгражданстрой». В горлох и селах края сооружаются жилые дома, культурно-просветительные и детские учреждения, производственные здания машино-тракторных станций. Все они крайне нужны для удовлетворения насущных нужд трудящихся. Тысячи людей ждут от строителей своевременной сдачи объектов в эксплуатацию.

Но медленно идут работы на строительных площадках, изо дня в день срываются намеченные графики. Годовое задание «Алтайгражданстрой» выполнил только на 14,5 процента, а его крупнейшей строительной участок в Барнауле сделал еще меньше.

Как ни странно, срыв строительной программы не вызвал у руководителей треста ни малейшей тревоги. Они привыкли к невозможным спокойствием констатировать провал за провалом, высказывая уйму причин для своего оправдания и сваливая вину на кого угодно.

Управляющий трестом т. Бурковский и главный инженер т. Зайцев говорят: — Программа, действительно, сорвана. Но не мы виноваты в этом. Приняты в том, что трест воплотил не укомплектован рабочих, несвоевременно получает строительные материалы.

Им вторит секретарь партбюро т. Свищневский, начальник производственно-технического отдела т. Козлов, начальник Барнаульского строительного участка т. Резинкин.

— Присутствуют стройки. Нет людей — в чем беда, — говорят они, не утруждая себя анализом причин большой текущей рабочей силы.

А причины кроются в плохой организации труда, в отсутствии заботы о людях. Заване школы № 10 на Социалистическом проспекте намечалось достроить еще в прошлом году. Но большой объем отделочных работ не выполнен до сих пор. Казало бы, начальник участка т. Резинкин, начальник производственно-технического отдела т. Козлов, заперенный за объектом для ускорения работ, провал т. Феин должны были особенно четко организовать здесь труд. На деле получается обратное.

В начале рабочего дня на объекте нет ни прораба, ни начальника участка. Они приходят 15—20 минут спустя. Бригады плотников, штукатуров, маляров ждут их, не зная, что делать. Являясь с опозданием, Феин начинает выяснять, куда, на какие работы развести людей. На это уходит немало времени, теряются десятки рабочих часов.

Но и после этого не все приступают к работе. Две бригады плотников, получив задание устанавливать леса, просиживают до обеда в ожидании материалов. Шершавший десятник т. Корюшкин сообщает, что прогнаны деревообделочным цехом опять не сделаны. Плотники идут к прорабу, но его на объекте не оказывается. Возмущенные, они заявляют о простое начальнику участка. Резинкин спокойно говорит: — Разве Феин вам ничего не сказал? Если нет проговора — займитесь строжкой полов.

Штукатуры Богданов и Сельванов долж-

ны были присутствовать к шпифлевым мозаичным полов. Через несколько минут они обнаруживают неисправность в стяжке, отпрывают его в ремонт, а потом снова идут работу.

Так повторяется изо дня в день. 11 июня, например, с 8 до 11 часов утра простояла бригада маляров т. Горюх, потому что не имела кистей. В звание т. Громова не было подобран рабочих, и штукатуры половину рабочего времени тратили на подготовку раствора, а в бригаде камешников т. Сидоркина двое рабочих ничего не делали.

В результате такой безотказности допускаются большие простои. Наряды своевременно не выписываются, а заполняются в конце месяца «с потолка». Зарплаты рабочих крайне низки, об удовлетворении бытовых нужд строителей никто не заботится. Это порождает огромную текучесть кадров. В 1953 году из 410 плановых рабочих уволилось 359. Ныне за пять месяцев было принято 169 рабочих, уволено 80.

Руководители треста объясняют это якобы низкими расценками, наименьшей жилой площадью. Доводы явно несостоятельны! Расценки здесь те же, что и в других строительных организациях, а жилищная площадь полностью не используется. Многие рабочие заявляют, что строительство жилых домов для треста можно было бы значительно ускорить, если бы руководители проявили инициативу и организовали работы в две смены. Об этом никто не заботится.

Ремашным условием ускорения строительства и снижения его себестоимости является хорошо продуманная расстановка сил с учетом правильного использования материальных ресурсов и техники. Неполно-сущности графики работ — важнейшее средство повышения производительности труда. Они широко внедряются на строительных предприятиях страны. А вот в «Алтайгражданстрой» это считают невозможным. Почему? Потому, говорят, что несвоевременно получают строительные материалы. Но Барнаульский строительный участок за последние месяцы получил 438 тысяч штук кирпича и около 800 кубометров леса. Это вполне достаточно, чтобы работы шли бесперебойно.

И все-таки в мае на многих площадках было затишье. Почти совсем не велась работа в школе № 10, на строительстве кинотеатра и здания по улице Короленко. На первом объекте были рабочие, но не было леса. Второй — стоял в лесах, однако здесь не имелось брусьев. На третьем объекте было все необходимое, кроме рабочих.

Происходит так потому, что в тресте никто не несет никакой ответственности за выполнение программы. Ни начальник участка, ни прорабы не знают, что сделано за день. Из-за этого они не могут оперативно планировать работы за ближайшее время, требовать необходимые материалы.

Тов. Резинкин по полмесяцу не бывает на строительных площадках, ему некогда: кроме выполнения основной работы в тресте, он числится прорабом еще в нескольких строительных организациях города.

Руководитель треста объясняет это якобы отсутствием помощи со стороны командира производства, воспитания их в духе высокой ответственности за порученное дело, бесконечно меняет кадры. За последние полтора года сменилось четыре начальника комбината производственных предприятий, пять начальников слесарно-механического цеха и много других. Кроме этого, это ничего не дает.

Планы строительных работ составляются наобум, без учета наличия материалов и деталей. Так, в здании кинотеатра в мае намечались устройство чердачного перекрытия, полов, лестницы, штукатурка фасада. В обильности веломости перечислено 17 наименований работ. Но, подписывая задание, руководители треста упустили «мельочь»: не учли того, что для устройства перекрытия нет брусьев. Из-за этого стало все дело, и план пошел в воздух. По аналогичным причинам сорваны работы на других объектах.

Силы и средства треста распыляются по многочисленным стройкам. Не закончив работы на одной площадке, бригады переходят на другую. Главный инженер, начальник участка перебрасывают их с места на место в ущерб делу. Такая порочная практика приводит к неизмеримой затяжке строительных работ, препятствует своевременной сдаче объектов в эксплуатацию. Например, кинотеатр в Барнауле строится уже пять лет, летом № 8 — четвертый год, здание по улице Короленко — два года.

Тт. Бурковский и Зайцев не замечают крупнейших недостатков в организации труда, в планировании работ, в использовании механизмов и материалов. Строительные площадки они посещают в качестве посторонних наблюдателей. Они сидят с миллионными убытками, налезают и впрямь сваливать вину за срыв строительной программы на объективные причины, благо это хорошо удавалось в прошлом.

Городские и краевые организации не вынают глубоко в причины отставания треста. А руководители треста, пользуясь отсутствием требовательности со стороны заместителя председателя крайисполкома т. Чернова, ведающего вопросами строительства, чувствуют себя здесь, как в тихой гавани. Снобизм и благодушие характернейшую стили работы тт. Бурковского и Зайцева. Они не задумываются над тем, что в результате их безответственности народному хозяйству наносится огромный ущерб.

Так дальше строить нельзя!

М. ГРИН,

Дружеская помощь машиностроителей

ШЕФЫ ПРИЕХАЛИ

Буд дорогих гостей и товарищей по труду встречают в артели «Маяк», Топчинского района, рабочие Барнаульского завода транспортного машиностроения. Дружба эта началась сравнительно недавно. Когда осенью прошлого года рабочие завода первый раз приехали в «Маяк», они увидели, как несколько молодых колхозниц качали пожарным насосом воду из колодца. На возгласы лиц девушек блестящая капалька пота.

— Да-а...—протянула кто-то из машинок, — механизация! — Много закачала, девчата?

— Вы бы пособили, тогда узнали, как легко воду качать, — задорно ответила одна из колхозниц.

— И подобно! — раздалось с машинок. Действительно, вскоре у колодца мерно постукивал движок, позавывавший воду на свиниферу, в прохладные миню колхозники говорили: «Молодцы шефы — слов на ветер не бросают».

Барнаульский завод транспортного машиностроения шефствует не только над колхозом «Маяк», но и над колхозом имени Куйбышева, Барнаульского района, над тремя МТС Шарнинского района, двумя МТС Ребрихинского района и одной пригородной МТС. Кроме этого, завод оказывает помощь Алтайскому союзу.

В канун Октябрьского праздника в колхозе «Маяк» была пушена смонтированная на заводе электростанция. Загорелись лампочки Ильича в колхозе имени Куйбышева.

Машиностроители знают, что в дни, когда все советский народ направляет свои усилия на поем сельского хозяйства, должна особенно возрастать шефская помощь колхозной деревне. Во время весеннего сева на полях подшефных арте-

лей и в МТС трудились сотни работников завода. Вот и сейчас вместе с колхозниками борются за высокий урожай около 150 рабочих. Тремя организовывались комсомольско-молодежные воскресники по оборудованию парников и теплиц, по ремонту помпелений для скота. В колхозе «Маяк» реконструирован кирпичный завод, благодаря этому его мощность увеличилась вдвое.

Шефы заботятся и о том, чтобы облегчить труд колхозников. В «Маяке», кроме водопровода, на свиниферу установлены коррозия, пиломара.

Этим летом машиностроители намечают построить здесь силосную башню, типовой коровник и вырыть водоем.

Не забывают шефы о детях колхозников. В артели «Маяк» рабочие завода могут колхозникам оборудовать детские ясли.

Большую поддержку получают МТС. В марте им послано около 5.000 деталей и запасных частей. Много сделали шефы для ремонта сельскохозяйственных машин.

ПРЕОДОЛЕВАЯ ТРУДНОСТИ

По-разному явив встречают трудности. Одни, сталкиваясь с ними, отступают при первых же неудачах. Другие — упорно и настойчиво ищут в поставленной цели. Последние всегда воодушевлены высокими идеями и благородными побуждениями.

Дважды исправляло конструкторское бюро завода проект трехколесного механизированного тока. Конструкторы не считались с временем. Ни руководило стремление — принять непосредственное участие в осуществлении великих задач, поставленных партией перед колхозным крестьянством во всем советском народом. Хорошо работали тт. Поляков, Сестова,

Савченко и другие. Их усилия увенчались успехом: создан замечательный агрегат. Максимальная производительность его — 15 тонн зерна в час. В этом году по чертежам заводских конструкторов на предприятиях края будет выпущено 500 таких агрегатов.

НЕ ЗАБЫВАТЬ ГЛАВНОГО

Существенной стороной шефской помощи является политико-воспитательная работа на селе. Формы ее разнообразны. В период осенней кампании в МТС было послано около 30 коммунистов завода. В колхозе имени Куйбышева находится сейчас выездная редакция заводской многотиражной газеты «За Родину». Она уже выпустила 8 боевых листов, много плакатов и дозвонгов. В подшефных колхозах проводятся беседы и концерты художественной самостоятельности. На заводе собрано для колхозников большое количество книг.

Партийная организация завода в подшефных колхозах и МТС занимается не только хозяйственными вопросами, но и помогает сельским коммунистам укреплять трудовую дисциплину, воспитывать у колхозников полное коммунистическое отношение к своим обязанностям.

В конце июня состоится встреча рабочих завода с тружениками колхозного села. К этой встрече готовится большой концерт художественной самостоятельности.

Как и повсюду в крае, на полях подшефных колхозов появились дружные вежеры. Они радуют не только потомственных хлеборобов. Работники завода могут с гордостью сказать: «В расступем урожае есть доля нашего труда».

В. ГЕРАСИМОВ,

В. ГОРОХОВ,

Соберем не менее 400 миллионов пудов зерна

Больше тревоги за судьбу урожая!

Опыт передовиков — всем колхозам

В колхозах, обслуживаемых Булундинской МТС, началась обработка междурядий подсолнечника, посеянного квадратно-гнездовым способом.

В колхозе «Знамя коммунизма» подсолнечник посеян на площади 220 гектаров. Кандидат на ВСХВ машинист-селекционер Моисей Разумный из тракторной бригады т. Чуриева добился самого хорошего качества сева, безупречного расположения квадратов. План сева он выполнил на 200 процентов. Участвовать в обработке квадратов он не может, так как скоро подойдет уборка урожая, и он тщательно готовит свой комбайн к работе. Его место на культиваторе занял Антонина Шаповаленко, работавшая во время сева контролером, от старания которой во многом зависело качество работ. Хорошее качество сева облегчило уход за посевами. Сейчас трактор свободно ходит в междурядьях вдоль и поперек поля и по диагонали. За четыре дня тракторист Август Клепц, проводивший сев подсолнечника, и Антонина Шаповаленко получили в общей сложности 20 гектаров подсолнечника. Через несколько дней они заканчивают продольную обработку этой ценной культуры и приступают к поперечной обработке.

Однако так идут дела далеко не во всех колхозах района. В сельхозартели «Маяк Ильича» (агроном т. Ченчевич) посеяно 487 гектаров подсолнечника, а уход проведен только на 150 гектарах. В колхозе имени Андреева из 600 гектаров подсолнечника и кукурузы прополот только 30 гектаров. Плохо организован уход за посевами и в колхозе имени Молодова.

Медью тем главный агроном Булундинской МТС т. Буранова удовлетворена ходом полевых работ. А сорняки забываются, прополка их организована плохо. Тов. Буранова не добивается, чтобы все агрономы МТС организовывали уход за посевами.

У нас не принято особенно много ухаживать за посевами, — говорит она, — в этом году и так вырастет очень хороший хлеб.

Не удивительно, что в колхозах зоны Булундинской МТС посеви зарастают сорняками.

Долг агрономов Булундинской МТС — широко распространить опыт колхоза «Знамя коммунизма».

А. РОМАНОВ.

Кулундинский район.

В ночную смену перевыполняем нормы

Коллектив нашей тракторной бригады обслуживает вторую полеводческую бригаду колхоза «Красный партизан». Мы знаем, что в борьбе за высокий урожай решающее значение имеет наиболее полное использование техники и добиваемся, чтобы на каждом тракторе в каждую смену была выполнена норма.

Сейчас падем парь. Мне часто приходится работать в ночное время. И я всегда перевыполняю нормы, поднимаю за смену на тракторе ДТ-54 по 7—8 гектаров целины и засеки при норме 5,7 гектара.

Смена трактористов у нас производится засветло, при участии бригады т. Ворошилова. Он следит за тем, чтобы все операции во время технических уходов выполнялись в полном объеме и добротнее. Машину готовят к работе трактористы и прицепники обеих смен. Смазываем узлы одновременно двумя шприцами. Масло хорошо фильтруем. В поддоне воздухоочистителя масло меняется ежедневно. Тщательно проверяем при перемещении электрооборудования трактора: проводку, динамомашину и лампочки. Ведь если что-нибудь случится во время работы и погаснет свет, — трактор будет стоять всю ночь.

К ночной работе готовят нас и весь обслуживающий персонал. Возники заранее подвозят на полосу воду. Учитель замеряет и размечает загоны. Этому мы придаем большое значение. Стало правилом строго соблюдать прямолинейность загонов. При этом ширина обрабатываемого участка должна быть кратной ширине захвата агрегата. Таким образом, мы избегаем образования кляньев, обработка которых вызвала бы излишние затраты времени и горючего. Из личных наблюдений я установил, что при пахоте извилистых загонов затраты времени повышаются на 15 процентов по сравнению с обработкой участка, предварительно размеченного с помощью вех.

Основное требование при разбивке загона — обеспечить возможно большую длину гона, чтобы снизить потери времени на повороты агрегата. На обоих концах поперек загона мы отбиваем контрольные борозды, на которых выключается и включается автомат пауга. Нарезаем контрольные борозды не глубже 8 сантиметров, чтобы не получились резкие толчки машины при переходе через борозду. Ширину поворотных полос делаем достаточной для поворота агрегата.

Г. ИВАНОВ,

тракторист Соколовской МТС.

Зональный район.

Преступное отношение к новой технике

Нескопачаем поток в адрес машинно-тракторных станций края поступающая новая техника — тракторы, плуги, сенокосилки, молотилки, комбайны. Но некоторые руководители МТС безобразно относятся к новым машинам. Так, Крутихинская МТС еще с зимы не вывозит со станции Славгород 20 комбайнов. Стоят они там без назора. Работники МТС ограничили лишь тем, что вывели комбайны за пределы товарного двора, чтобы не платить штраф за их хранение. Хелеры и другие части комбайнов валяются, где попало, многие детали теперь уже не хватает, например, балансиров, болтов и т. д. Дети избрали эти комбайны местом для игр, многие детали отвинчивают, сдают в утиль. Почти все хелеры уже приведены в негодность. Так, из-за преступного отношения руководителей Крутихинской МТС дорогостоящие машины, еще не бывшие в работе, требуют большого ремонта.

И. ПРОНИН,

диспетчер Славгородского механического завода.

г. Славгород.

СОВЕТЫ СПЕЦИАЛИСТА

Механизмы для рыхля силосных траншей

Нынче в колхозах края резко возрастает объем работ по силосованию кормов. Следовательно, потребуется больше силосных сооружений. В текущем году по сравнению с прошлым годом объем работ по рытью силосных траншей возрастает по крайней мере в 21 раз. Чтобы успешно с ним справиться, необходимо механизировать работы на основе имеющегося в крае опыта.

В прошлом году механизаторы Подосиновской МТС Славгородского района, изготовили своими силами своеобразный скрепер (земляную лопату), используя при этом детали выработанных тракторов и сельскохозяйственных машин. С помощью одного скрепера, работающего в прицепе с трактором СТЗ-НАТИ, в колхозе были вырыты траншеи для закладки силоса емкостью в 2.000 кубометров. Коллективны Барнаульского и Бийского котельных заводов вели работу по дальнейшему усовершенствованию этого скрепера и создали наиболее рациональные конструкции скреперов для рытья силосных траншей.

Скрепер Подосиновской МТС требовал предварительного рыхления грунта шестироторным тракторным плугом, после чего рыхлый грунт с помощью скрепера вытаскивался трактором из траншеи. По мере уплотнения слоя земли вновь вспахивалась дно траншеи, и эти операции последовательно повторялись до получения нужных размеров траншей.

На режущей кромке ножа поставлены зубья (10) по типу ковша экскаватора, которые обеспечивают рыхление грунта без предварительной вспашки. Обрезные боковые ножи (11), расположенные с наружной части рамы, предназначены для вертикального подреза грунта и подачи его в барабан.

Крепление барабана в боковом козырьке, приваренным к раме (12), осуществляется следующим способом: барабан устанавливается в раму, и через отверстия в козырьках и боковых стенках барабана ставятся цапфы (13) и закрепляются гайками; причем левая цапфа имеет правую резьбу, правая цапфа — левую, если смотреть со стороны прицепа.

Скрепер выбирает грунт за заранее подготовленным участком под траншею при движении трактора за счет установки режущей кромки барабана скрепера под углом к почве. При наполнении ковша землей трактор останавливают, скрепер сдвигают назад и нож выходит из заглабления. Скрепер становится в транспортное положение при помощи рычага переключения. На месте разгрузки скрепера рабочий выводит барабан из сцепления и при повороте земли из него вываливается. Затем операция повторяется до тех пор, пока траншея не достигнет заданной глубины.

При движении трактора рабочий, находящийся на задней площадке скрепера, вращением рукоятки винта регулирует угол резания грунта. При наполнении ковша он обратным вращением винта выводит нож из сцепления с почвой и переводит скрепер в транспортное положение.

На месте разгрузки скрепера рабочий при помощи рычага упора освобождает зацеп, и барабан, повернувшись, освободится от земли. Затем операция повторяется в той же последовательности.



Рис. 2

СКРЕПЕР БЕЛОГЛИНСКОГО СОВХОЗА

Скрепер конструкции Белоглинского совхоза состоит из рамы, длина которой 2.000 мм, ширина — 2.500 мм, сваренной из двух тавровых балок или швеллеров, прицепного приспособления длиной в 3.000 мм, изготовленного из угловой стали, и землеройного ковша.

Для изготовления землеройного ковша используются четыре колеса от выработавшего трактора СТЗ.

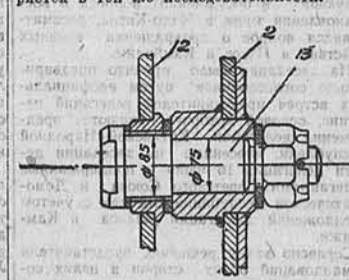
Три колеса разрезаются пополам по диаметру. Четвертое колесо вместе со ступицей режут по средней линии обода на два самостоятельных колеса.

Шесть половинок колес свариваются друг с другом встык и к образовавшемуся полуцилиндру привариваются боковые стенки из трех-четырёхмиллиметровой листовой стали.

Полученный землеройный ковш приваривается к колесам. Расстояние между ними по внутренней кромке — 1.830 мм.

К нижнему обрезу ковша приваривается нож из полосовой стали или из выработанных лемехов пауга. Ковш жестко посажен на вал и свободно вращается в скользких подшипниках.

Включение в рабочее и транспортное положение землеройного ковша осуществляется рычагом, длина которого 2.200 мм.

Скрепер работает с трактором ДТ-54 или СТЗ-НАТИ.

Участок, предназначенный для сплошной траншеи, вспахивается пашинороторным плугом. Затем включается скрепер.

При наполнении ковша землей трактор останавливается, скрепер сдвигается назад и нож выходит из сцепления с почвой. Скрепер устанавливается в транспортное положение, и загруженный ковш выводит из траншеи.

После снятия всей рыхлой земли вновь вспахивается дно траншеи, и операция повторяется в той же последовательности.

ОРГАНИЗАЦИЯ РАБОТ ПО РЫТЮ ТРАНШЕЙ

Траншея для закладки силоса в законченном виде должна иметь объем 200 кубических метров, вместимостью 100 тонн силоса.

Размер траншеи должен быть по ширине 3 метра, по высоте — тоже 3 метра и длине — 22 метра.

Для рытья силосных траншей выбирается площадка недалеко от фермы.

Чтобы уменьшить холостые переезды и повысить производительность трактора, следует одновременно рыть две параллельных траншеи с расстоянием друг от друга в 10 метров.

Для нормального подъема и спуска трактора по мере углубления необходимо рыть траншеи длиной 32—35 метров. Выбранный из траншеи грунт укладывается откосными борозками высотой 0,5 метра, что сокращает объем работ по рытью траншей и обеспечивает отвод воды от ям.

После окончания рытья траншеи необходимо довести вручную ее размер до запланированного. Для этого следует выровнять дно и засыпать выходные концы этим же скрепером за счет вырытого грунта.

Производительность скрепера, изготовленного Барнаульским котельным заводом, с трактором С-80 — 24—30 кубических метров земли в час, скрепера Бийского котельного завода с трактором ДТ-54 — 20—24 куб. метров в час.

Скреперы и механические лопаты производительностью до 20 куб. метров в час можно изготовить в каждой МТС.

Задача механизаторов края состоит в том, чтобы в МТС и совхозах изготовить в кратчайший срок скреперы и механи-



Рис. 1



Рис. 1

СКРЕПЕР БАРНАУЛЬСКОГО КОТЛОВАДА

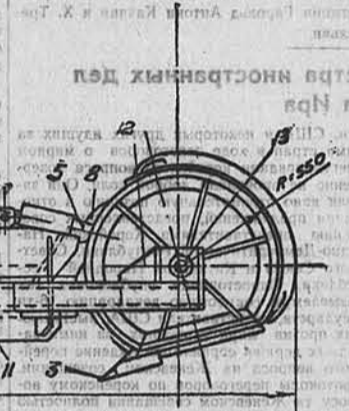
Скреперы, изготовленные Барнаульским и Бийским котельными заводами, не требуют предварительного рыхления почвы тракторным плугом.

Скрепер Барнаульского котельного завода (рис. 1) состоит из рамы (1) с прицепным приспособлением и вращающегося открытого барабана (2) с режущим ножом и прикрепленными к нему зубьями по типу ковша экскаватора (3).

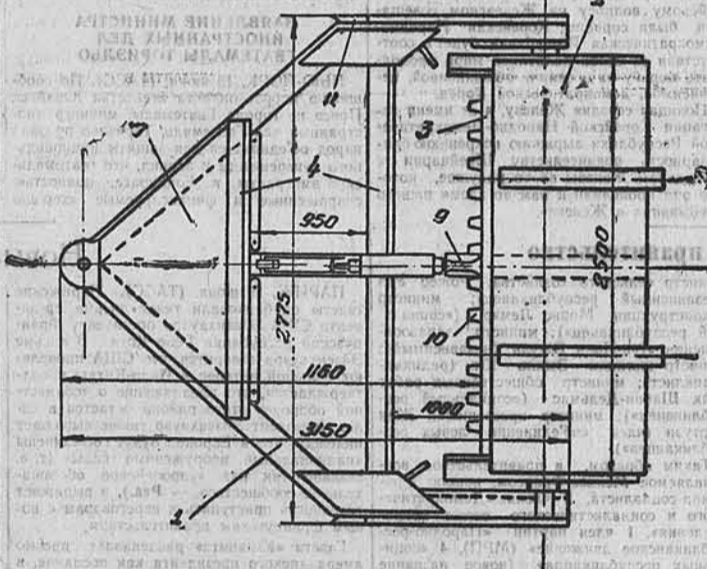
Скрепер предназначен для работы с трактором С-80. Объем ковша 2,35 кубических метра, ширина захвата 2,775 миллиметра, длина барабана по наружным кромкам 2,500 миллиметра, диаметр барабана 1,100 миллиметра. Габаритная длина с прицепной скобой — 3,630 миллиметра. Вес скрепера — 1,346 килограммов.

Барабан вращается на цапфах в скользящих подшипниках (рис. 2). Для обшивки барабана применяется листовая сталь толщиной 9 миллиметров. Рама сварная, изготавливается из швеллерного железа № 10—16. Длина рамы до конца прицепа 3,150 миллиметра, расстояние от конца рамы до режущего ножа 1,160 мм.

Для жесткости рама скрепера двумя поперечными швеллерами (4). От конца рамы до первого швеллера — 1,000 мм, второй швеллер крепится на расстоянии 950 мм от первого.

В центре рамы по линии тяги трактора ставится упор (5), который с помощью направляющих втулок и пружин фиксирует барабан в рабочем и транспортном положении.

Включение в рабочее и транспортное положение барабана осуществляется при помощи рычага (6) рабочим, находящимся на площадке (7), расположенной в передней части рамы.

Угол резания при наполнении ковша изменяется перестановкой упора (8) по отверстиям на среднем кольце жесткости

СКРЕПЕР БИЙСКОГО КОТЛОВАДА

Скрепер Бийского котельного завода (рис. 3) также состоит из рамы (1) с прицепным приспособлением и вращающегося двухщелевого открытого ковша (2). Скрепер предназначен для работы с трактором ДТ-54 и СТЗ-НАТИ.

Угол резания этого скрепера изменяется при движении трактора при помощи винтового механизма (3) в пределах от 0 до 35 градусов.

Выход ножа из рабочего в транспортное положение осуществляется без остановки трактора.

Нормальный объем ковша — 1,75 кубических метра. Ширина захвата ножа — 2,000 миллиметра, нож составной, с сменными и прицепными клямками.

Диаметр барабана — 1,200 мм. Длина барабана — 2,000 мм. Общая ширина по вертикальному обрезу ножей — 2,186 мм. Габаритная длина с прицепной скобой — 4,250 мм. Вес скрепера — 950 килограммов.

Барабан вращается на цапфах в скользящих подшипниках (рис. 2). Для обшивки барабана применяется листовая сталь толщиной 9 миллиметров. Рама сварная, изготавливается из швеллерного железа № 10—16. Длина рамы до конца прицепа 3,150 миллиметра, расстояние от конца рамы до режущего ножа 1,160 мм.

Для жесткости рама скрепера двумя поперечными швеллерами (4). От конца рамы до первого швеллера — 1,000 мм, второй швеллер крепится на расстоянии 950 мм от первого.

В центре рамы по линии тяги трактора ставится упор (5), который с помощью направляющих втулок и пружин фиксирует барабан в рабочем и транспортном положении.

Включение в рабочее и транспортное положение барабана осуществляется при помощи рычага (6) рабочим, находящимся на площадке (7), расположенной в передней части рамы.

Угол резания при наполнении ковша изменяется перестановкой упора (8) по отверстиям на среднем кольце жесткости



Рис. 3

Для обшивки барабана применяется листовая сталь толщиной 8 мм. Рама скрепера изготовлена из швеллер-

В поисках оправдания беспечности

На полях колхозов зоны Усть-Пристанской МТС дружно поднимаются всходы яровых. Благоприятная погода способствует быстрому росту хлебов. Не за горами уборка урожая. В нынешнем году она обещает быть особенно напряженной.

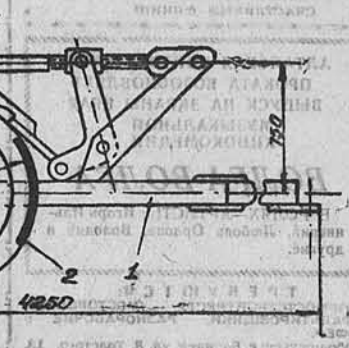
Однако в уборке в Усть-Пристанской МТС готовятся плохо.

Опытные комбайнеры серьезно тревожатся за судьбу урожая, наблюдая дружный рост хлебов и в то же время вынужденно бездельничая. Неорганизованность, отсутствие руководства ремонтом комбайнов видны на каждом шагу. Руководители станции редко бывают среди рабочих, не интересуются ходом ремонта уборочных машин. Они признают, что положение тревожно, но практически ничего не предпринимают, чтобы резко ускорить подготовку к уборке, и только сетуют на всевозможные «объективные причины».

Механик по сельскохозяйственным машинам т. Захаров и главный инженер т. Иванов ссылаются на то, что МТС в самый разгар ремонта комбайнов послала многих комбайнеров в штурвальные на помощь в соседнюю Красноярскую МТС. Но это только отговорка. И тогда, когда все рабочие находились в МТС, график ремонта комбайнов все равно срывался. В 1 апреля нужно было подготовить 16 машин, но не было отремонтировано ни одной. К тому же люди, которые посланы на помощь в соседнюю машинно-тракторную станцию, давно освоившись, по дирекции проявляют непростительную медлительность в том, чтобы вернуть их на ремонт.

Людей, способных отремонтировать комбайны, в МТС более чем достаточно. После окончания сева немало опытных комбайнеров, штурвальных оказалось по существу без дела.

Серьезное отставание на ремонте можно объяснить только тем, что в мастерских отсутствует элементарная организация труда, работы не выполняются. До сих пор никто из комбайнеров не знает, на какой машине, с кем из штурвальных и на полях какого колхоза ему придется работать. Формально были созданы

и ремонтные бригады. Составили списки, утвердили старших по узлам, а потом стали посылать ремонтников на другие работы. Это отрицательно сказалось на ходе ремонта.

В МТС любят ссылаться на недостаток запасных частей, пытаются их отсутствием объяснить все беды. Но ни директор МТС т. Слюпин, ни главный инженер т. Иванов ничего своевременно не предприняли, чтобы получить запасные части. Сейчас, когда идет ремонт, начинают выясняться потребности в тех или иных деталях. И комбайнеры, назначенные старшими по узлам, большую часть времени тратят в поисках нужных деталей.

Еще 21 мая бригаде т. Глухова потребовалось выточить болты крепления продольных брусьев соломочных транспортеров. Но заказ и до сих пор не выполнен. Заведующий мастерскими т. Булавцев так и не сумел решить, кто же сможет выточить этот заказ. В результате было сорвано переоборудование комбайна для уборки силосных культур.

Отсутствие руководства и продуманной организации труда привело к тому, что каждая бригада работает сама по себе. Здесь забыли об узловом методе ремонта.

Серьезная роль в подготовке комбайнового парка принадлежит участковым механикам. Казалось бы, они серьезно заинтересованы в высоком качестве ремонта машин. Но ни один из механиков за все время даже не поинтересовался работой ремонтников.

На последнем партийном собрании, когда обсуждались итоги посевной, такой важный вопрос, как ремонт комбайнов и севоуборочных машин, был обойден. Когда коммунисты потребовали обсудить положение с ремонтом комбайнов, директор МТС и секретарь партийной организации т. Глубух заявили, что этот вопрос не соответствует повестке собрания. А положение дел с ремонтом уборочных машин следовало обсудить. Ведь до сих пор МТС из 55 комбайнов отремонтировала только 17.

А. МИХАЙЛОВ.

Усть-Пристанский район.

Комсомольцы — шефы сада

Нынче в колхозе «Герой труда», Зелемонарского аймака, заложен фруктовый сад. На двух гектарах высажено около шестисот молодых плодовых деревьев.

Большую помощь колхозу в закладке нового сада оказали комсомольцы аймачно-

го поэта. Им проведено несколько воскресников по подготовке почвы в посадочные ямы.

Весной нынешнего года значительно расширил плодовые сады также колхоз имени Сталина и «Горный пахарь».

Развернуть уход за картофелем и овощными культурами

Наступил наиболее ответственный период в овощеводстве — уход за овощными культурами и картофелем. От своевременного ухода почти целиком зависит судьба урожая. Между тем эти работы по-настоящему не развернуты.

В колхозе Барнаульского района, где поля сильно засорены сорняками, еще не развернута междурядная обработка столовых и кормовых корнеплодов, боронование картофеля. Колхозы Рубцовского и Зонального районов, а также овощные семеноводческие хозяйства Марушинского, Егорьевского, Угловского районов также завылаживают с междурядной обработкой посевов. Машинно-тракторные станции этих районов не подготовили тракторные культиваторы, в колхозах не используют конный и ручной инвентарь.

Такая беспечность и медлительность создает угрозу зарастания посевов сорняками. Известно, что главной причиной низких урожаев картофеля, овощных культур и кормовых корнеплодов в крае, а часто их гибели на значительных площадях является несвоевременный, плохой уход за посевами.

Чтобы достигнуть плановой урожайности овощей на всей площади посева, необходимо своевременно обработать почву в междурядьях не менее трех—четырёх раз. На культурах, посеянных семенами рядовым способом (ворнеплоды, лук) или квадратно-гнездовым (бахчевые), необходимо еще два—три полки сорняков в рядах и гnezдах с одновременным прожариванием всходов.

Следует обратить внимание на правильное использование тракторных культиваторов БУТС-4,2, БУТС-2,8, КОН-2,8

и других, имеющихся во всех МТС. На небольших площадях посева можно с успехом пользоваться конными культиваторами КОКС-0,7.

Рабочие органы культиваторов надо устанавливать по ширине междурядий, оставляя возможно меньшую защитную зону. Первую обработку почвы в междурядьях овощных культур необходимо провести в самые ближайшие дни. При этом на культиваторы должны быть поставлены плоскорезные лапы-бритвы. Глубина рыхления — пять—шесть сантиметров. Одновременно с междурядной обработкой надо прополоть сорняки в рядах и гnezдах.

Вторую культивацию следует сочетать с прожариванием всходов. На корнеплодах и луке для сокращения затрат труда рекомендуется испытать способ прожаривания путем культивации поперек рядков с расстановкой лап культиваторов на необходимых расстояниях.

Несколько иная обработка почвы в междурядьях рекомендуется для культур, высаженных рассадой, квадратным способом, и для семенников овощных культур и кормовых корнеплодов.

Первую обработку междурядий на этих культурах, особенно там, где посадка проводилась вручную и почва сильно уплотнилась, надо провести сразу же после появления. При этом рекомендуется использовать стрелчатые и дождеобразные лапы, установив их на глубину рыхления 10—12 сантиметров.

В дальнейшем на всех посевах и посадках, произведенных квадратно-гнездовым и квадратным способами, почву в междурядьях надо обрабатывать, применяя различные рабочие органы, в зави-

симости от состояния почвы и растений, в двух направлениях.

Опыт прошлых лет показал, что боронование картофеля там, где оно правильно проводится, имеет огромное значение для борьбы с сорняками. Поэтому в текущем году этот агроприем должен найти широкое применение.

Первый раз пробороновать картофель следует легкими зубчатыми боровами или, при мелкой посадке клубней, гнездовыми немелкими, но появления массовых всходов, когда только начинают прорастать семена сорных растений. При появлении всходов картофеля боронование надо повторить.

При сильной засоренности полей можно провести и третье боронование, когда ботва картофеля достигнет высоты не более 10 сантиметров. В этом случае боронование сочетается с культивацией междурядий и звеньев борон цепляют за рамы культиваторов. Чтобы не выборонить клубни картофеля, необходимо ограничить заглабление зубьев борон в почве 4—5 сантиметрами путем подплетения к раме бороны прутьев и т. д. Боронить картофельные поля надо в жаркий солнечный день, чтобы прорастающие семена сорняков и их всходы, вывернутые на поверхность почвы, сразу же погибли.

Все земельные участки с пропашными культурами должны быть закреплены за артелями и тракторными агрегатами на весь период ухода. Обезначки допускать нельзя.

В. БЫНОВСКИЙ,

зам. директора по научной части Западно-Сибирской овощной опытной станции.

Женевское совещание министров иностранных дел

ЖЕНЕВА, 19 июня. (Спец. корр. ТАСС). Сегодня на закрытом заседании девяти делегаций продолжилось обсуждение вопроса о восстановлении мира в Индо-Китае...

Вокруг Женевского совещания

ЖЕНЕВА, 19 июня. (Спец. корр. ТАСС). Как стало известно, на сегодняшнем заседании девяти делегаций, участвующих в обсуждении вопроса о восстановлении мира в Индо-Китае, рассматривался вопрос о прекращении военных действий в Лаосе и Камбодже...

ВСТРЕЧА ИДЕНА С ЧЖОУ ЭНЬ-ЛАЕМ

ПЕКИН, 20 июня. (ТАСС). По сообщению корреспондента агентства Синьхуа из Женевы, вчера министр иностранных дел Антония Иден посетил министра иностранных дел КНР Чжоу Энь-лая...

Отъезд из Женевы министра иностранных дел КНР Нам Ира

ЖЕНЕВА, 19 июня. (Спец. корр. ТАСС). Сегодня из Женевы выехал министр иностранных дел Кореи Нам Ира, возглавляющий делегацию КНР на Женевском совещании...

Новое французское правительство

ПАРИЖ, 19 июня. (ТАСС). Как передает агентство Франс Пресс, правительство Мендеса-Франса сформировано в следующем составе: председатель совета министров и министр иностранных дел Мендес-Франс...

Вооруженная интервенция против Гватемалы

НЬЮ-ЙОРК, 18 июня. (ТАСС). Как сообщает из Гватемалы корреспондент агентства Ассошиэйтед Пресс, министр иностранных дел Гватемалы Торрильо заявил на пресс-конференции, что Гватемалу бомбит с воздуха...

По словам корреспондента, Торрильо сказал, что самолеты, принадлежность которых не установлена, подвергли бомбардировке нефтехранилища в Сан-Хосе и что силами вторжения командует эмигрант из Гватемалы Карлос Кастильо Ариас...

Корреспондент агентства Ассошиэйтед Пресс указывает, что в одном случае Торрильо упомянул Соединенные Штаты. Его замечание касалось заявления президента Эхенхарра...

НЬЮ-ЙОРК, 19 июня. (ТАСС). Корреспондент агентства Ассошиэйтед Пресс сообщает из Санта-Розы и Тегусигальпы (столица Гондураса), что «армия освобождения» (банда, набравшаяся в вооруженные банды американские деньги) атакует Гватемалу с суши, моря и воздуха...

НЬЮ-ЙОРК, 19 июня. (ТАСС). По сообщению корреспондента агентства Ассошиэйтед Пресс, города Гватемала и Сан-Хосе подвергнутся воздушным бомбардировкам...

ПАРИЖ, 19 июня. (ТАСС). Парижские газеты опубликовали текст письма президента США Эйзенхауэра президенту Французской республики Рене Котти...

известными иностранными кругами, добиваясь восстановления тирании в Гватемале. Торрильо подчеркнул, что «северо-американские компании, в особенности «Юнайтед Фрут компани», поддерживают движение за свержение правительства Арбенса...

Назвав заявления официальных представителей правительства Соединенных Штатов «исправительными и оскорбительными», Торрильо заявил: «Мы не понимаем, как страна, которая является по традиции демократической, может проводить такую политику...

НЬЮ-ЙОРК, 19 июня. (ТАСС). По сообщению корреспондента агентства Ассошиэйтед Пресс из Тегусигальпы (Гондурас), сегодня гватемальское радио объявило, что 18 июня 12 самолетов подвергли бомбардировке столицу Гватемалы...

ПАРИЖ, 19 июня. (ТАСС). Как явствует из сообщения агентства Франс Пресс, сегодня стало известно, что секретариат ООН получил телеграмму министра иностранных дел Гватемалы, адресованную председателю Совета Безопасности...

НЬЮ-ЙОРК, 20 июня. (ТАСС). Как сообщает агентство Ассошиэйтед Пресс из Гватемалы, президент Гватемалы Арбенс в своей речи, произнесенной по радио, призвал рабочих и крестьян «подняться на борьбу против захватчиков, чтобы защитить Гватемалу»...

НЬЮ-ЙОРК, 20 июня. (ТАСС). Как сообщает агентство Ассошиэйтед Пресс, в Вашингтоне в пятницу состоялось заседание Совета Безопасности ООН, посвященное Гватемале...

Штаб, Никарагуа и Гондурас поддерживают вторгшиеся войска. Он сказал: «Наше преступление заключается в том, что мы провели аграрную реформу, направленную против империалистических компаний. Наше преступление заключается в том, что мы, как патриоты, стремимся к независимости»...

По сообщению корреспондента агентства Ассошиэйтед Пресс из Мехико, Арбенс заявил, что Соединенные Штаты подстрекали к мятежу против его правительства, и заявил, что армия Гватемалы одержит победу. Этот «будет положен конец угрозам со стороны народа, которые инспирируются силами империализма»...

НЬЮ-ЙОРК, 20 июня. (ТАСС). Представитель Гватемалы в ООН Кастильо Арриола заявил корреспонденту Ассошиэйтед Пресс, что после получения просьбы министра иностранных дел Гватемалы о созыве заседания Совета Безопасности Арриола позвонил по телефону председателю Совета Безопасности представителю США Лоджу...

ПАРИЖ, 19 июня. (ТАСС). Как явствует из сообщения агентства Франс Пресс, сегодня стало известно, что секретариат ООН получил телеграмму министра иностранных дел Гватемалы, адресованную председателю Совета Безопасности...

НЬЮ-ЙОРК, 20 июня. (ТАСС). Как сообщает агентство Ассошиэйтед Пресс из Гватемалы, президент Гватемалы Арбенс в своей речи, произнесенной по радио, призвал рабочих и крестьян «подняться на борьбу против захватчиков, чтобы защитить Гватемалу»...

НЬЮ-ЙОРК, 20 июня. (ТАСС). Как сообщает агентство Ассошиэйтед Пресс, в Вашингтоне в пятницу состоялось заседание Совета Безопасности ООН, посвященное Гватемале...

О реорганизации и сокращении аппарата Верховного Комиссара СССР в Германии

БЕРЛИН, 19 июня. (ТАСС). В соответствии с решением Советского Правительства об установлении в Германской Демократической Республике таких же отношений, как и с другими суверенными государствами, и отменой наблюдательств за деятельностью государственных органов Германской Демократической Республики, осуществившегося до сих пор Верховным Комиссаром СССР в Германии, проведена реорганизация аппарата Верховного Комиссара СССР в Германии и второе сокращение численности сотрудников этого аппарата...

Шахматный матч СССР-США

НЬЮ-ЙОРК, 20 июня. (ТАСС). Второй тур шахматного матча СССР — США начался при счете 6:2 в пользу команды Советского Союза и проходил в напряженной борьбе, так как американская команда приложила много усилий, чтобы улучшить свой результат...

В отложенных партиях Бронштейн имеет преимущество против Денкера. Роберт Бирн выиграл пешку у Котова. В остальных трех партиях: Павей — Керес, Горюхи — Геллер и Тайманов — Эванс шансы сторон примерно равны...

НЬЮ-ЙОРК, 21 июня. (ТАСС). Вчера состоялось доигрывание неоконченных партий второго тура шахматного матча СССР — США. Не возобновляя игры, Денкер признал себя побежденным в партии с Бронштейном. Геллер согласился на ничью с Горюхиным...

21 июня состоялся третий тур. Гроссмейстер И. БОНДАРЬСКИЙ.

Новый спектакль крайдрамтеатра

Бравый драматический театр показал барнаульцам свою новую постановку — водевиле П. Солдара «В зрелом саду». В спектакле заняты заслуженная артистка РСФСР Л. П. Перильева (Надя Раевская), Ю. П. Ганна (Гая Бородин), М. Е. Петрусевич (Мария Агафонова), Н. Г. Лоскутов (Душечкин), Т. С. Тагап (Мадлена), Л. С. Полонский (Константин Усаков), М. И. Бурова (Тамара) и другие...

Редактор К. А. ЗАХАРОВ.

СЕГОДНЯ В ТЕАТРЕ И КИНО. Кравой ТЕАТР ДРАМЫ. (в летнем театре горпарка) Новый спектакль П. Солдара. В СРЕНЕВОМ САДУ. Кинотеатр «РОДИНА». ВОЛГА-ВОЛГА. Кинотеатр «ОНИТЯРЬ». ВАЙ И ВАТРАК. Сценасы: в 11 ч. 30 м., 1 ч. 15 м., 3 ч., 4 ч. 45 м., 6 ч. 30 м., 8 ч. 15 м., 10 ч. 15 м. С 23 июня — художественный фильм ТАЙНА КРОВИ. Кинотеатр «ПОБЕДА». ПЯТНАДЦАТИЛЕТНИЙ КАПИТАН. Споры о великом художественном фильме НАРУШЕНИИ СПОКОЙСТВИЯ. Клуб МЕЛАНЖЕВОГО КОМБИНАТА. ВАЙ И ВАТРАК. Клуб ЗАВОДА ТРАНСПОРТНОГО МАШИНОСТРОЕНИЯ. СЧАСТЛИВЫЕ ОНИИИ.

Министерство торговли СССР. НОВОСИБИРСКОЕ ОТДЕЛЕНИЕ В/К «СОЮЗПОСЫЛТОРГ». имеет в наличии и высылает всем гражданам по их заказам почтовыми посылками промышленные товары. Цена с учетом тары, упаковки, услуг и расходов по пересылке. Мясорубка универсальная с четырьмя сменными поддонами (для окороков, мяса, рыбы, овощей) 66 р. 60 к. ЭЛЕКТРОТОВАРЫ: Электроутюги на 127-220 в. со шнуром 61 р. 60 к. Электроплиты открытые со спиральной и шнуром 220 в. 43 р. 50 к. Электрочайники инвентарный цилиндрической формы 94 р. 50 к. Электропротиратель ГТ-46 (приставка к радиоприемнику для прогнывания пластинок) с электроиндуктором, регулятором громкости и звукоусилителем 215 р. Электроплиты торшеры на 127-220 в. (цена без учета стоимости пересылки) 21 р. 40 к. Залповый элемент и электроустройство с бусами на 127-220 в. (цена без учета стоимости пересылки) 8 р. 15 к. Цены на услуги по пересылке. При заказе товаров с учетом стоимости тары, упаковки, услуг и почтовых расходов по пересылке. При заполнении бланка денежного перевода необходимо: а) на талоне перевода разборчиво, без сокращений написать фамилию, имя, отчество и подробный адрес, куда следует отправить посылку; б) на обороте талона перевода написать наименование заказываемых товаров, количество, цену и сумму стоимости их. Превыше чем сделать аванс в «Союзпосылторг», необходимо уточнить срок отправки наведения в районе, куда следует высылать посылку. Вскрытие упаковки производится по месту назначения. Заказы на товары принимаются на сумму не менее 50 руб. От учреждения, предприятия и организаций заказы не принимаются. Исполнение платежей «Союзпосылторг» товара не высылается. Заказы выполняются в 20-дневный срок со дня поступления в «Союзпосылторг» правильно оформленного денежного перевода по день сдачи «Союзпосылторг» посылки на почту. ПОЛЬЗУЙТЕСЬ УСЛУГАМИ «СОЮЗПОСЫЛТОРГА!» Требуется наш прейскурант в каждом почтовом отделении. Заказы-переводы шлите по адресу: гор. Новосибирск, ул. Советская, дом 8, Новосибирское отделение В/К «Союзпосылторг».

ГОСУДАРСТВЕННЫЕ ЗАЙМЫ СПОСОБСТВУЮТ ВЫПОЛНЕНИЮ ПЯТОГО ПЯТИЛЕТНЕГО ПЛАНА РАЗВИТИЯ СССР. 40-й ТИРАЖ ВЫГРЫШЕЙ ГОСУДАРСТВЕННОГО 3% ВНУТРЕННЕГО ВЫГРЫШНОГО ЗАЙМА. СОСТОИТСЯ 30 ИЮЛЯ 1954 ГОДА В Г. КИЕВЕ. В тираже разыгрывается по всем ШЕСТИ разрядам займа 51.000 выигрышей на общую сумму 27.901.200 рублей. ПРИОБРЕТАЙТЕ ОБЛИГАЦИИ ГОСУДАРСТВЕННОГО 3% ВНУТРЕННЕГО ВЫГРЫШНОГО ЗАЙМА. Облигации продаются и свободно покупаются сберегательными кассами. Управление Гострудсберкас и Госкредита Алтайского края. Бийский лесной техникум объявляет прием учащихся на 1954-55 учебный год по специальности: 1. ЛЕСНОЕ ХОЗЯЙСТВО, 2. АГРОЛЕСМЕЛИОРАЦИЯ. Принимаются лица обоего пола в возрасте от 14 до 30 лет, имеющие образование не ниже 7 классов средней школы. Срок обучения 4 года. Кроме того, в техникуме по специальности лесное хозяйство комплектуется группа с усвоенной подготовкой на лиц, окончивших 10 классов. Срок обучения 2,5 года. Правила приема общие. Все успевающие обеспечиваются стипендией, жилищными — общежитиями. Заявления принимаются до 31 июля. Адрес: г. Бийск, ул. Л. Толстого, 150. Дирекция. Бойко Прасковья Павловна, проживающая в г. Барнауле, по ул. Партизанской, 113, возбудила дело о расторжении брака с Бойко Василием Дмитриевичем, проживающим в г. Новосибирске, по ул. Свободная, 98. Дело будет слушаться в народном суде 1-го участка Железнодорожного района г. Барнаула. Савина Елена Лаврентьевна, проживающая в г. Барнауле, 4-й Заводской проезд, 42, кв. 4, возбудила дело о расторжении брака с Савинным Николаем Ивановичем, проживающим в г. Барнауле, по Октябрьскому, 83. Дело подлежит рассмотрению в народном суде 4-го участка Октябрьского района г. Барнаула. Попов Терентий Николаевич, проживающий в г. Барнауле, Социалистический пр-кт, 68, возбудила дело о расторжении брака с Поповой Татьяной Григорьевной, адрес которой неизвестен. Дело будет слушаться в Алтайском краевом суде.